



*Elektromotoren und
Gerätebau Barleben GmbH*



**INSTRUCCIONES DE SERVICIO
Bomba de control
ZG 5.1. y ZG 5.2.**

Contenido

	Página
1 Empleo	4
2 Construcción	4
2.1 Bomba de control ZG 5.1.	4
2.2 Bomba de control ZG 5.2.	4
3 Ejecución del control	5
3.1 Control directo en el relé Buchholz	5
3.2 Control mediante el tomador de gas ZG 1.2.	6

1 Empleo

Con ayuda de las bombas de control ZG 5.1. (accionada a mano) ó ZG 5.2. (accionada por pedal) se puede controlar el funcionamiento del sistema de conmutación superior (advertencia) del relé Buchholz en el caso de acumulaciones de gas, para lo cual se echa aire al sistema.

Para ello es posible conectar las bombas de control directamente con la válvula de control del relé Buchholz o con la llave de salida de gas del tomador de pruebas de gas ZG 1.2.

2 Construcción

2.1 Bomba de control ZG 5.1.



Figura 1 - Bomba de control accionada a mano ZG 5.1.

La bomba de ensayo de accionamiento manual ZG 5.1. se muestra en la Fig. 1. Se suministra con una manguera de prueba (fig. 1/ número 1) que incluye un adaptador con válvula antirretorno integrada (fig. 1/ no. 2). La manguera de prueba está integrada en el cuerpo de la bomba y puede retraerse dentro de la misma. La longitud de la manguera de prueba es de 154 mm.

El adaptador está provisto de una válvula antirretorno y tiene un orificio roscado G 1/8".

2.2 Bomba de control ZG 5.2.



Figura 2 - Bomba de control accionada por pedal ZG 5.2.

La bomba de control ZG 5.2 accionada por pedal se encuentra ilustrada en la Figura 2. Se suministra con una manguera de control (fig. 2/ no. 1) con adaptador (fig. 2/ no. 2).

La manguera tiene una longitud de 5 m (otras longitudes sobre demanda). El adaptador está equipado con una válvula de retención y dispone de una rosca G 1/8".

3 Ejecución del control

3.1 Control directo en el relé Buchholz

- desatornille la tuerca de sombrerete pequeña (fig. 3/ no. 3) desde la válvula de control (fig. 3/ no. 5) del relé Buchholz
- atornille el adaptador (fig. 3/ no. 2) de la manguera de control (fig. 3/ no.1) en la tubuladura de la válvula (fig. 3/ no. 4)
- abra la válvula de control
- che aire al relé Buchholz hasta que reaccione el sistema de conmutación superior (contacto de alarma en caso de acumulación de gas) del relé Buchholz, por cuanto el flotador superior desciende, conectando los tubos de conmutación magnética
- pida la confirmación del funcionamiento al puesto de control
- cierre la válvula de control
- desatornille el adaptador desde la tubuladura de la válvula
- abra la válvula de control y deje que se escape el aire
- cierre la válvula de control cuando comienza a salir líquido de aislamiento
- atornille la tuerca de sombrerete pequeña en la válvula de control



Figura 3 - Control en el relé Buchholz



NOTA

Consulte también las instrucciones de servicio del relé Buchholz.

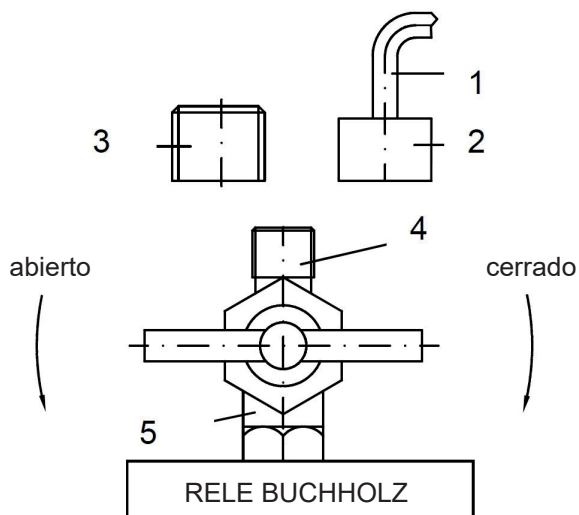
3.2 Control mediante el tomador de gas ZG 1.2.

- desatornille la tapa de cierre (fig. 4/ no. 3) de la llave de salida del gas (fig. 4/ no. 5)
- atornille el adaptador (fig. 4/ no. 2) de la manguera de control (fig. 4/ no. 1) en la tubuladura de la válvula (fig. 4/ no. 4) de la llave de salida del gas
- abra la llave de salida del gas
- eche aire al tomador de gas hasta que reaccione el sistema de conmutación superior (contacto de alarma en caso de acumulación de gas) del relé Buchholz, por cuanto el flotador superior desciende, conectando los tubos de conmutación magnética
- cierre la llave de salida del gas
- desatornille el adaptador desde la tubuladura de la válvula
- desatornille la tapa de cierre de la llave de salida del aceite
- abra la llave de salida del aceite y recoja el aceite que sale en un recipiente apropiado
- cierre la llave de salida del aceite apenas se pueda ver el nivel del aceite en la mirilla
- atornille de nuevo la tapa de cierre en la llave de salida del aceite
- abra la llave de salida del gas y deje que se escape el aire bombeado anteriormente
- cierre la llave de salida del gas apenas el tomador de gas esté completamente lleno con aceite, es decir, cuando salga aceite desde esta llave
- atornille la tapa de cierre en la llave de salida del gas.





Figura 4 - Control mediante el ZG 1.2.

 <p>ATENCIÓN</p> <p>Considere que la llave de salida del aceite se encuentra en la parte inferior del ZG 1.2.</p>	 <p>NOTA</p> <p>Consulte también las instrucciones de servicio del ZG 1.2.</p>
---	--

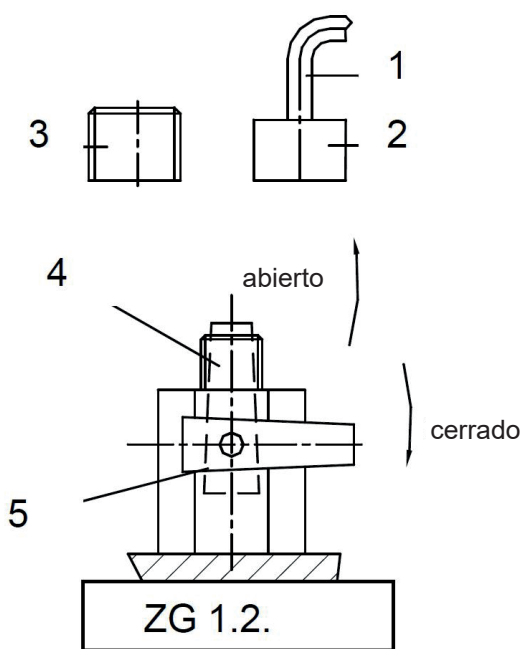

Elektromotoren und Gerätebau Barleben GmbH

EMB GmbH
Otto-von-Guericke-Allee 12
D-39179 Barleben | Alemania

Teléfono: +49 39203 790
Telefax: +49 39203 5330

E-Mail: info@emb-online.de
Internet: www.emb-online.de
www.buchholzrelay.com

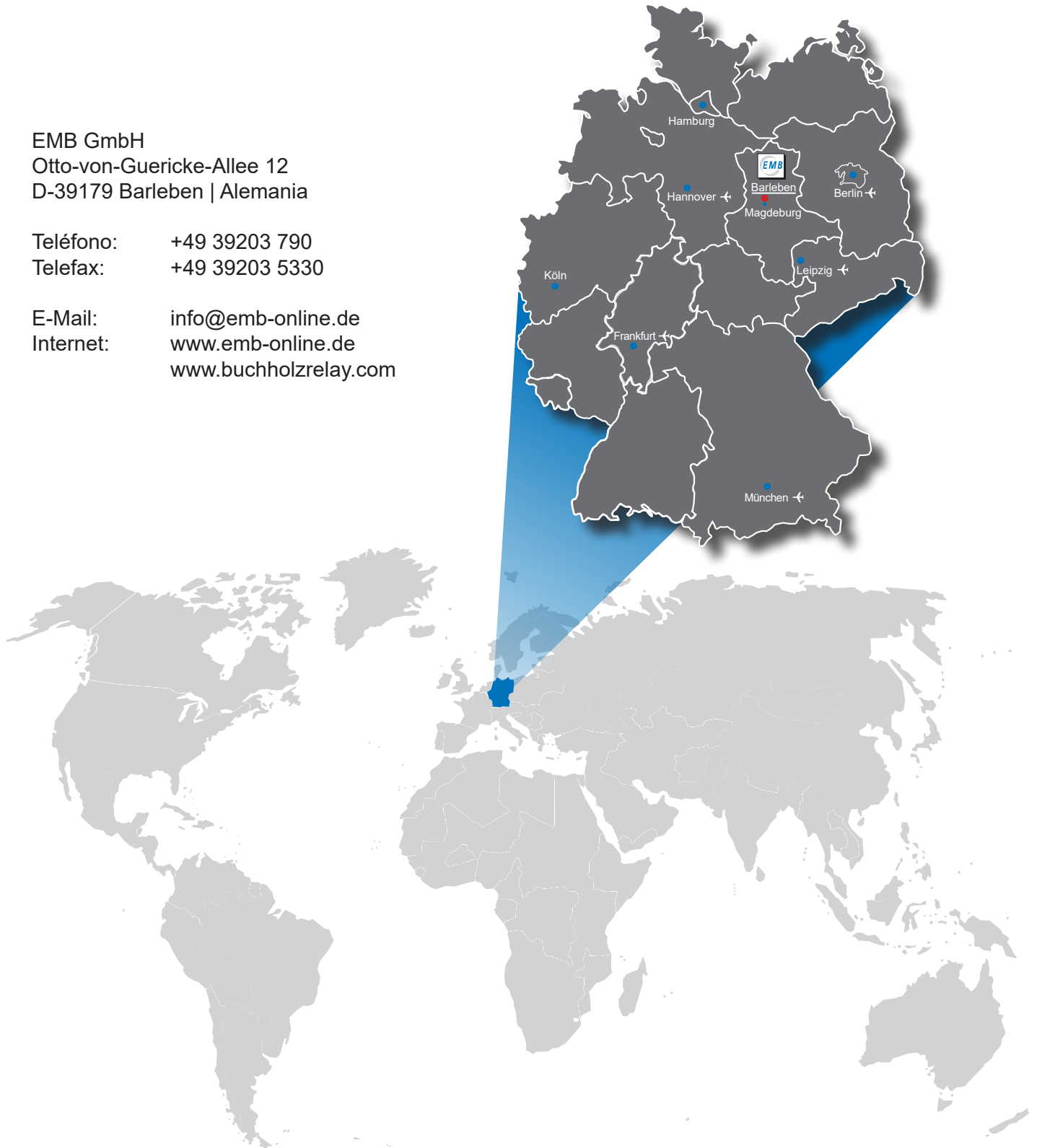

Los valores mencionados en las presentes instrucciones de servicio constituyen datos que pueden modificarse por razones del perfeccionamiento técnico. No podemos garantizar que pese a una intensiva corrección de pruebas se hayan escapado erratas de impresión, por lo que pedimos disculpas desde ya.